

# CURLING

individuální

- Curling je nádherným sportovním odvětvím s více než 500 let trvající tradicí. Je medailovým olympijským sportem od roku 1998.
- Individuální curling je vhodný pro všechny hráče curlingu jako způsob tréninku i jako možnost soutěžit v jednotlivcích.
- To, co potřebujete pro správné hraní je dodržování pravidel curlingu ([www.curling.com](http://www.curling.com)) s výjimkou metení pro zdravotně postižené sportovce.
- Na následujících stránkách je pět různých herních úkolů, které vycházejí z běžných herních situací.
- Pro začátečníky je vhodné začít s prvními třemi úkoly.
- Prosíme dodržujte etické zásady curlingu.

## Pravidla:

1. Každý hráč má tři pokusy v každé disciplíně a dva lepší výsledky se mu počítají do celkového skóre. To znamená, že nejhorší ze tří provedených pokusů z každé disciplíny se nepočítá a jenom pětkrát dva výsledky jsou platné pro celkový součet. Vítězem je hráč, který má více bodů než ostatní hráči.
2. Asistent může koštětem ukazovat směr, kterým má hráč odhazovat kámen.
3. Pokud se v průběhu hry změní pozice nainstalovaných kamenů, je nezbytné před dalším odhodem situaci nainstalovaných kamenů obnovit.
4. Pokud hraje více hráčů na jedné dráze je třeba aby druhý nebo další pokus téhož hráče byl proveden poté co ostatní hráči odehrají svůj první nebo předchozí kámen.
5. Pokud dva nebo více hráčů mají stejné celkové skóre odehrají jeden nebo více dalších hodů podle úkolu číslo 1. Hráč s lepším výsledkem (měřeno opticky nebo měřícím zařízením) je vítěz.

# SCHÉMA CÍLOVÝCH KRUHŮ

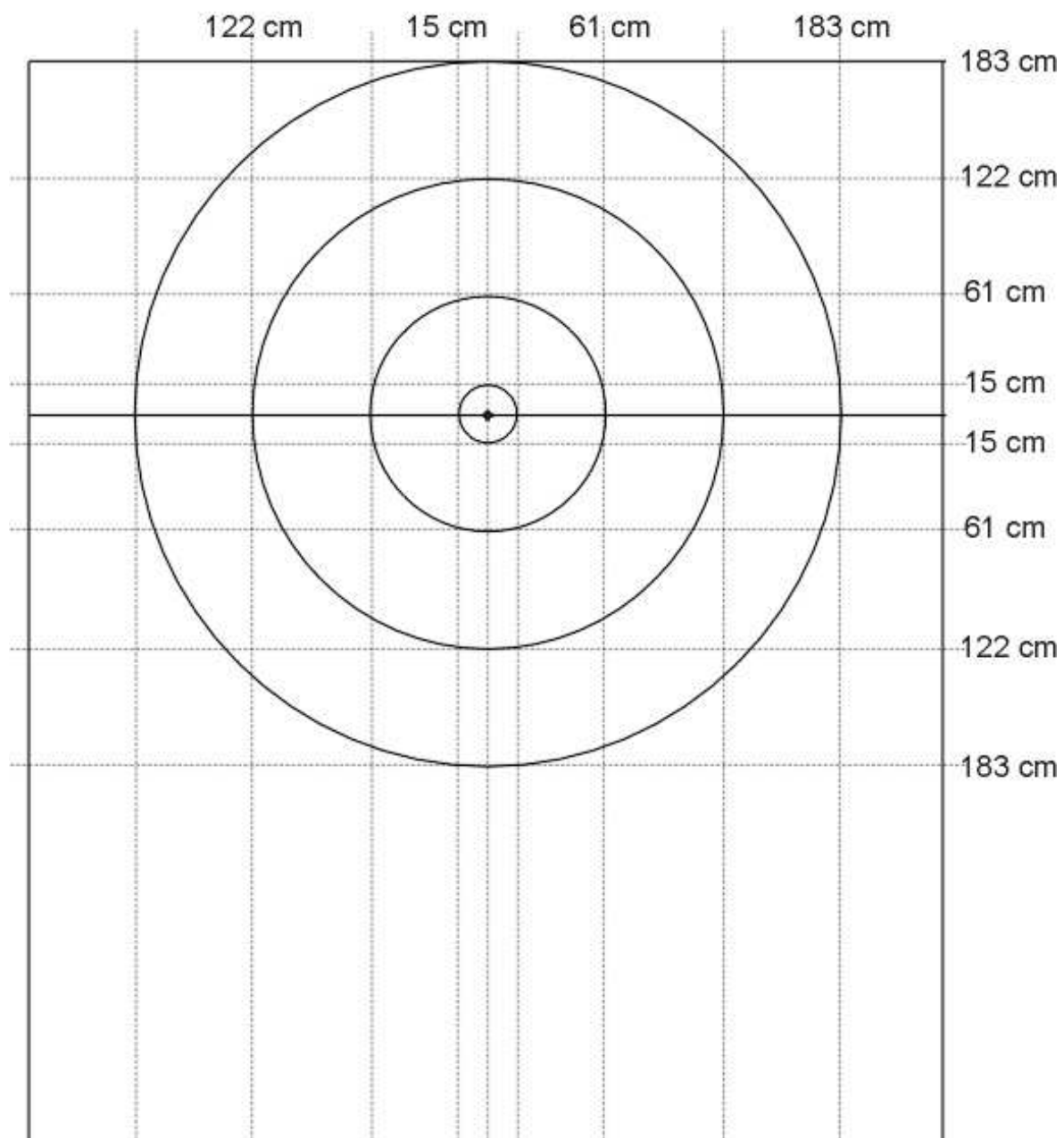

## Úkol 1

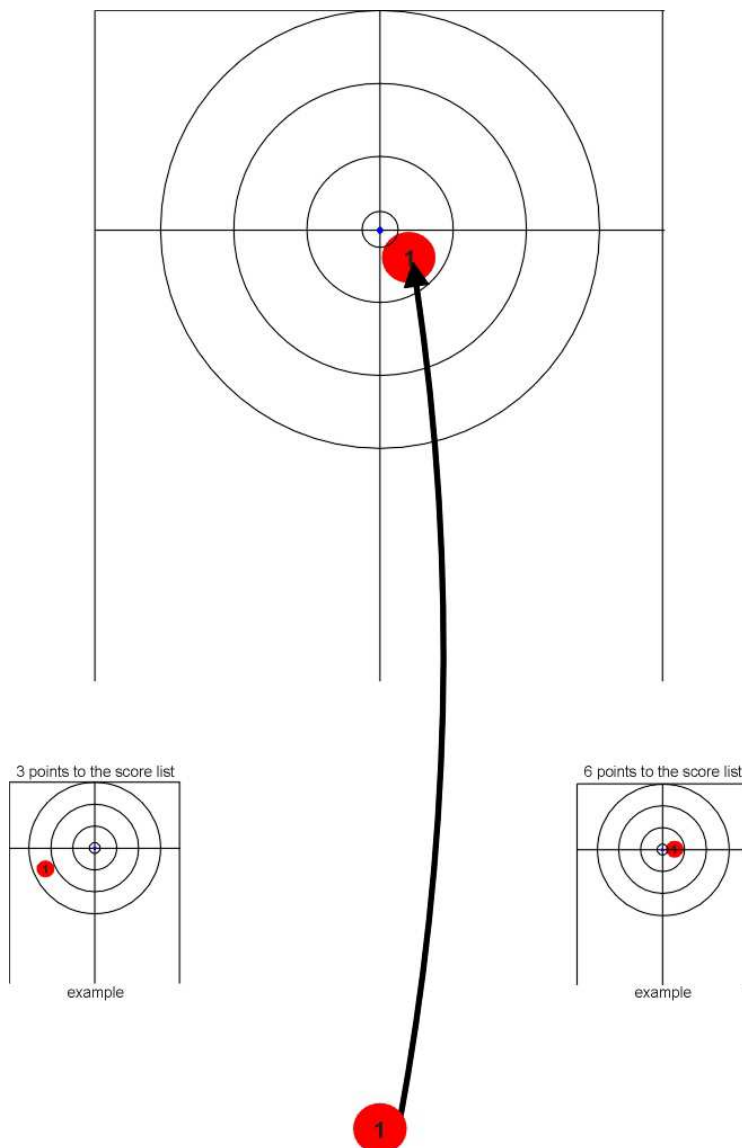

Umístit kámen co nejbliže středu cílových kruhů.

### **Bodování:**

kámen se dotýká středu kruhů - **8 bodů**

kámen se alespoň dotýká prvního vnitřního kruhu (15 cm) - **6 bodů**

kámen se alespoň dotýká druhého vnitřního kruhu (61 cm) - **5 body**

kámen se alespoň dotýká třetího vnitřního kruhu (122 cm) - **4 body**

kámen se alespoň dotýká vnějšího kruhu (183 cm) - **3 body**

celý kámen překročil hog line nebo je mimo kruhy ale stále ve hře - **1 bod**

kámen se nedotýká ani vnějšího kruhu - **0 bodů**

## Úkol 2

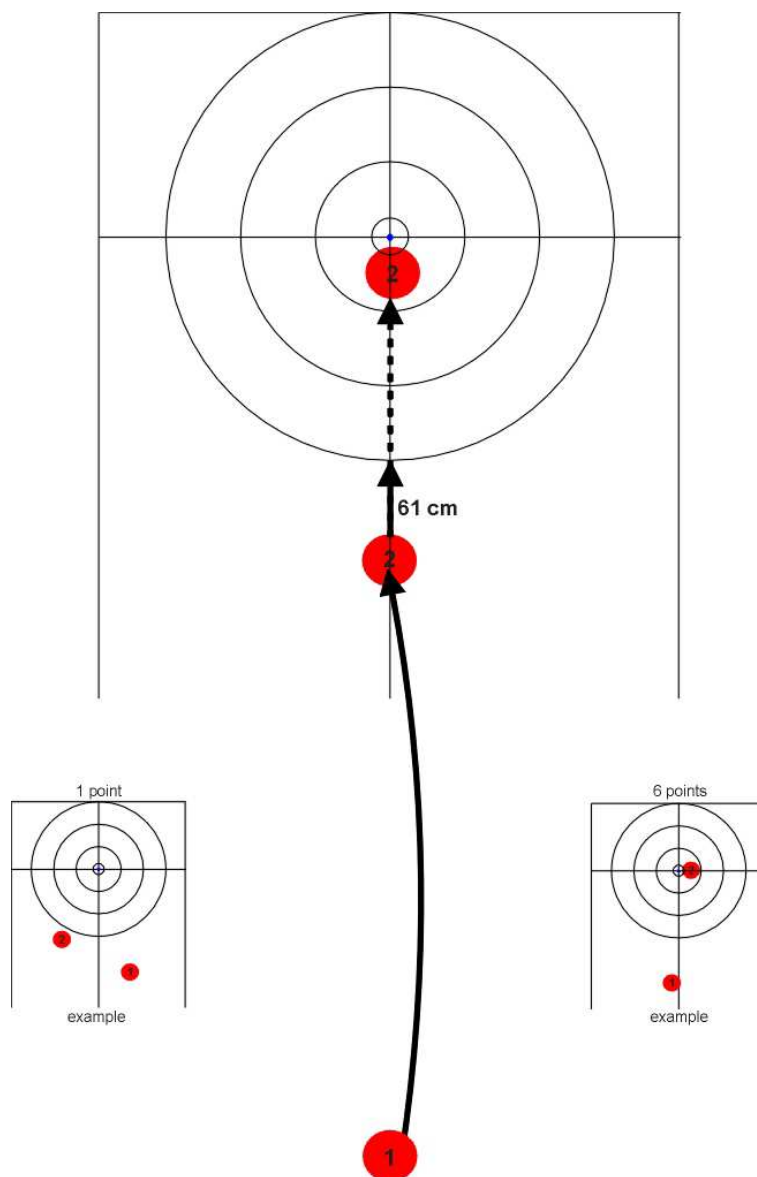

Posunout kámen č. 2, který je umístěn 61 cm před cílovými kruhy kamenem č. 1 tak, aby výsledná pozice kamene č. 2 byla co nejbližší středu cílových kruhů.

### **Bodování:**

- kámen č. 2 byl posunut tak, že se dotýká středu kruhů - **8 bodů**
- kámen č. 2 byl posunut tak, že se alespoň dotýká prvního vnitřního kruhu (15 cm) - **6 bodů**
- kámen č. 2 byl posunut tak, že se alespoň dotýká druhého vnitřního kruhu (61 cm) - **5 bodů**
- kámen č. 2 byl posunut tak, že se alespoň dotýká třetího vnitřního kruhu (122 cm) - **4 body**
- kámen č. 2 byl posunut tak, že se alespoň dotýká vnějšího kruhu (183 cm) - **3 body**
- kámen č. 2 byl posunut, ale nedotýká se kruhů - **1 bod**
- nedošlo k dotyku kamenů č. 1 a č.2 - **0 bodů**

### ÚKOL 3

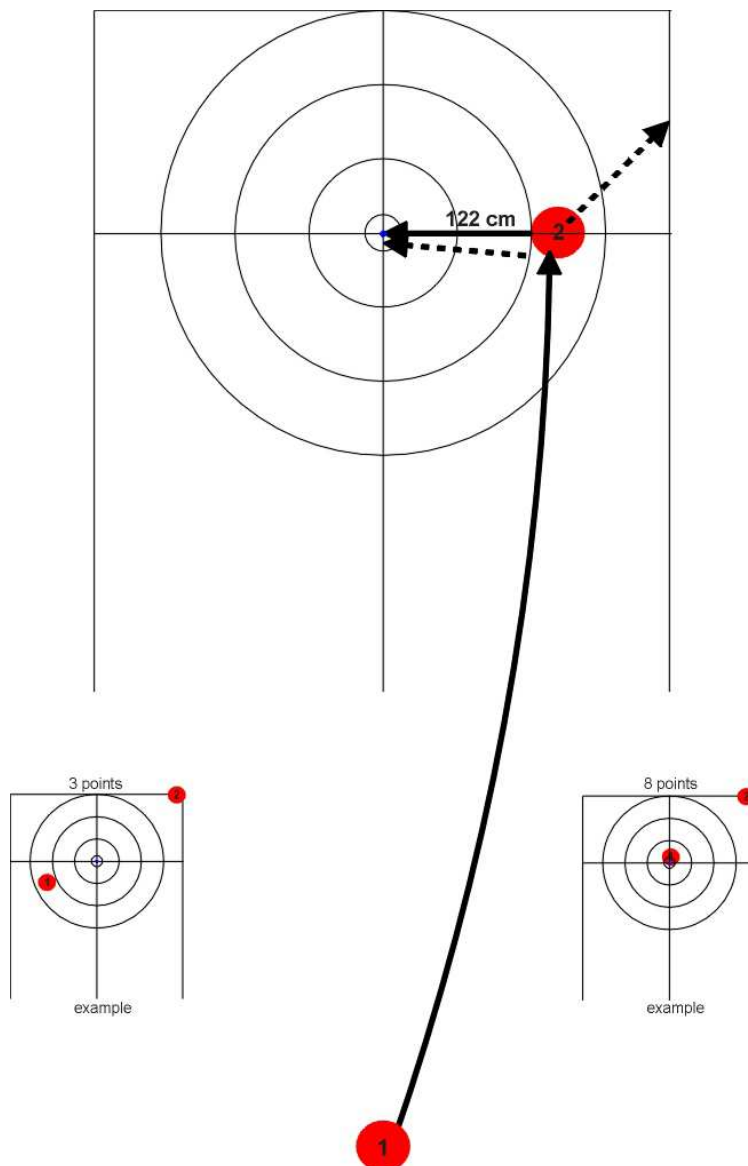

Vyrazit mimo kruhy kámen č. 2, který je instalován 122 cm od středu cílových kruhů tak, aby výsledná pozice kamene č. 1 byla co nejbližší středu cílových kruhů (HIT and ROLL).

#### **Bodování:**

- zastavený kámen č. 1 se dotýká středu kruhů - **8 bodů**
- kámen č. 1 se alespoň dotýká prvního vnitřního kruhu (15 cm) - **6 bodů**
- kámen č. 1 se alespoň dotýká druhého vnitřního kruhu (61 cm) - **5 bodů**
- kámen č. 1 se alespoň dotýká třetího vnitřního kruhu (122 cm) - **4 body**
- kámen č. 1 se alespoň dotýká vnějšího kruhu (183 cm) - **3 body**
- kámen č. 1 se nedotýká kruhů ale kámen č. 2 byl vyražen ze hry nebo oba kameny zůstaly v bodovaných pozicích - **1 bod**
- nedošlo k dotyku kamene č. 1 a č. 2 (na výsledné pozici obou kamenů nezáleží) - **0 bodů**

## ÚKOL 4

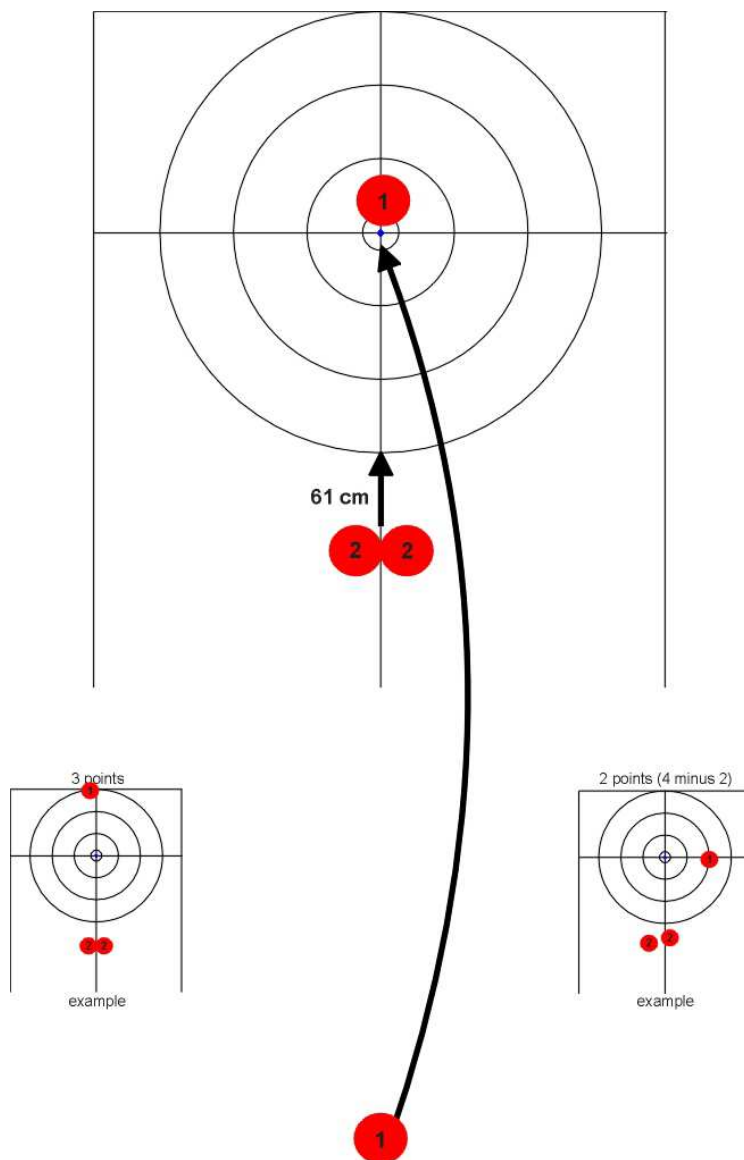

Umístit kámen č. 1 tak, aby jeho výsledná pozice byla co nejbližší středu cílových kruhů.

### **Bodování:**

kámen č. 1 se dotýká středu kruhů - **8 bodů**

kámen č. 1 se alespoň dotýká prvního vnitřního kruhu (15 cm) - **6 bodů**

kámen č. 1 se alespoň dotýká druhého vnitřního kruhu (61 cm) - **5 bodů**

kámen č. 1 se alespoň dotýká třetího vnitřního kruhu (122 cm) - **4 body**

kámen č. 1 se alespoň dotýká vnějšího kruhu (183 cm) - **3 body**

kámen č. 1 se ani nedotýká kruhů, ale je ve hře - **1 bod**

kámen č. 1 není ve hře - **0 bodů**

došlo k dotyku kamene č. 1 a některého z kamenů č. 2 - **mínus 2 body od dosaženého výsledku**

## ÚKOL 5

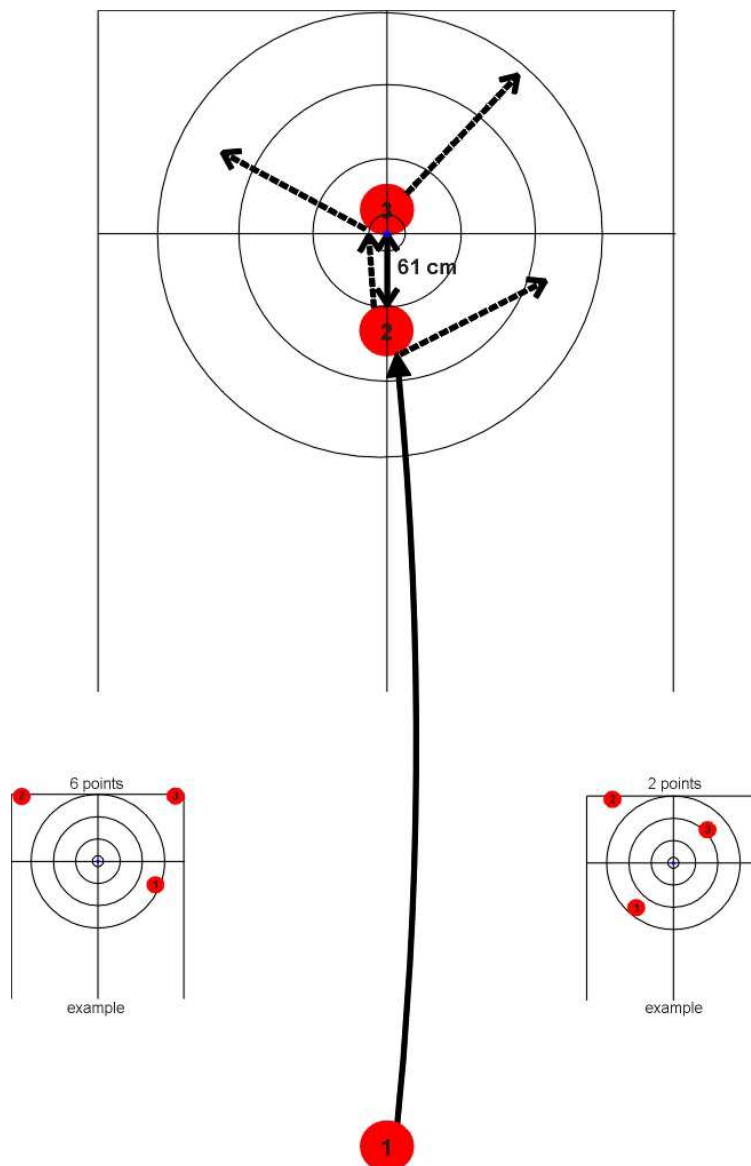

Kamenem č. 1 vyrazit kameny č. 2 a č. 3 umístěné v kruhu tak, aby ani kámen č. 1 v kruzích nezůstal.

### **Bodování:**

- žádný kámen se ani nedotýká kruhů - **8 bodů**
- pouze kámen č. 1 zůstal kdekoli v kruzích - **6 bodů**
- pouze kameny č. 1 a č. 2 zůstaly kdekoli v kruzích - **4 body**
- pouze kámen č. 2 nebo č. 3 zůstal kdekoli v kruzích - **3 body**
- pouze kameny č. 1 a č. 3 zůstaly kdekoli v kruzích - **2 body**
- pouze kameny č. 2 a č. 3 zůstaly kdekoli v kruzích - **1 bod**
- všechny kameny jsou v bodovaných pozicích - **0 bodů**
- nedošlo k dotyku kamenů č. 2 a č. 3 - **mínus 2 body od dosaženého výsledku**

Příklad výsledkového listu

**Curling**

úkol/pokus	1	2	3	celkem
úkol 1	2	5	4	7
úkol 2	3	3	0	6
úkol 3	6	2	2	8
úkol 4	5	0	0	5
úkol 5	0	2	5	7
<b>celkem</b>				<b>33</b>
<b>jméno</b>	Jan Šmíd			
<b>klub</b>	Západní curling club			
<b>datum</b>	21.10.2001			
<b>podpis</b>				